

s.r.l. GORLA  
MORSETTERIE  
MILANO

UFFICIO TECNICO

DERIVAZIONE A "T" PER CORDA  
CU PASSANTE SERRAG. A 4 BULL.  
DERIVATO CORDA AI A COMPRESS.

DIS. N. 04/BA/X

SCALA

DISEGNATO

DATA

APPROVATO

DATA

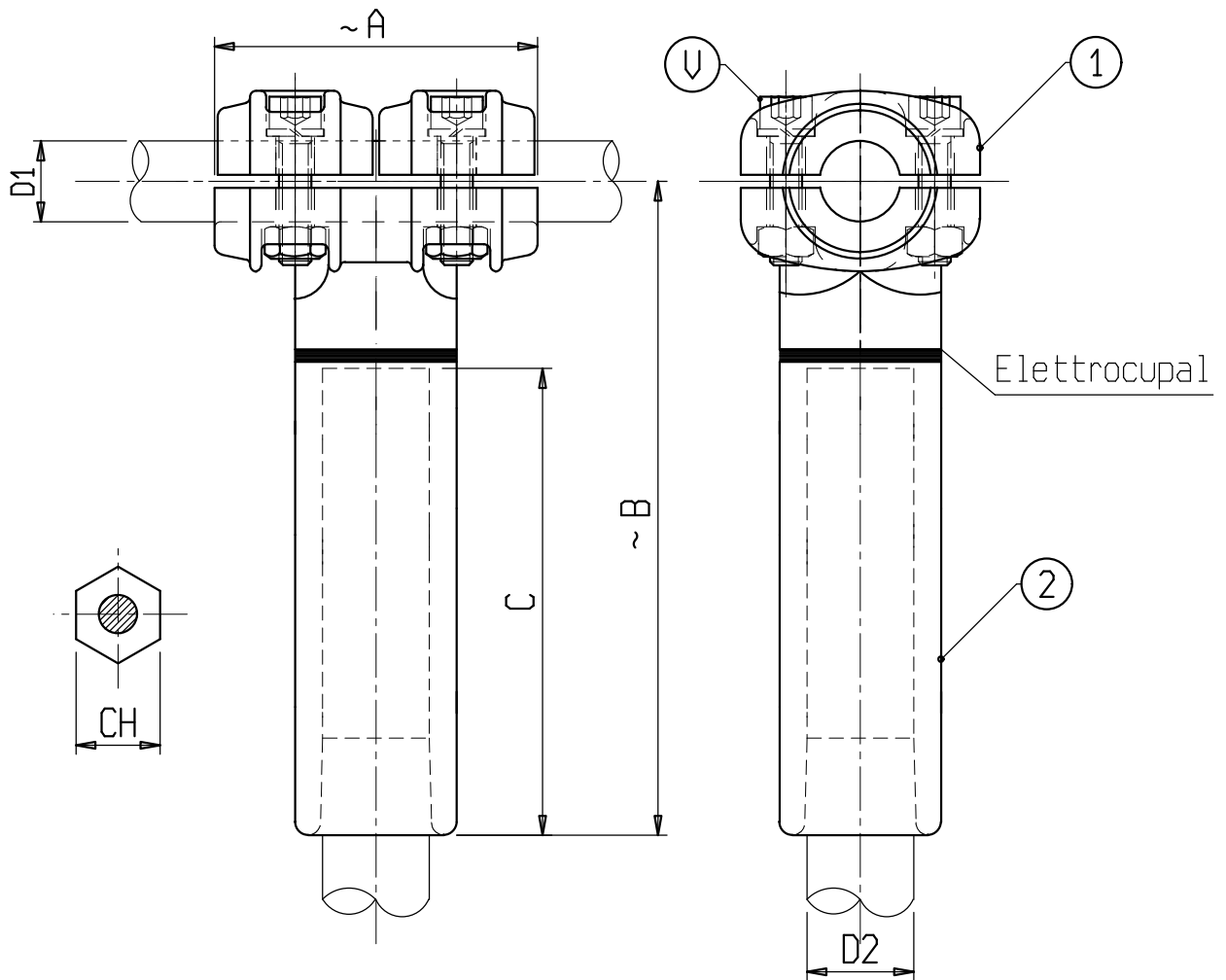

Materiale: 1 lega di Rame; 2 lega di Alluminio  
Bulloneria: Acciaio inossidabile

s.r.l. GORLA  
MORSETTERIE  
MILANO

UFFICIO TECNICO

DERIVAZIONE A "T" PER CORDA

CU PASSANTE SERRAG. A 4 BULL.

DERIVATO CORDA AI A COMPRESS.

DIS. N. 04/BA/X

SCALA

DISEGNATO

DATA

APPROVATO

DATA

X	Ø CONDUTTORE		A	B	C	V	CH	X	Ø CONDUTTORE		A	B	C	V	CH
	D1	D2							D1	D2					
C 0195BAC	12-20	13-15	100	200	145	M10	26	C 6425BAP	25-32	27-30	100	200	145	M10	44
C 6388BAP	12-20	15-16,5	100	200	145	M10	26	C 6239BAP	25-32	30-32	100	200	145	M10	44
C 0200BAC	12-20	16,5-17,5	100	200	145	M10	26	C 0272BAP	25-32	32-35	100	200	145	M10	54
C 6417BAP	12-20	17,5-20	100	200	145	M10	34	C 6234BAP	25-32	35-37	100	200	145	M10	54
C 0201BAP	12-20	20-21,5	100	200	145	M10	34	C 0276BAC	32-36	13-15	100	205	145	M10	26
C 6346BAP	12-20	21,5-23,5	100	200	145	M10	34	C 0277BAC	32-36	15-16,5	100	205	145	M10	26
C 0202BAP	12-20	23,5-27	100	200	145	M10	44	C 0278BAC	32-36	16,5-17,5	100	205	145	M10	26
C 0203BAP	12-20	27-30	100	200	145	M10	44	C 0279BAP	32-36	17,5-20	100	205	145	M10	34
C 5969BAP	12-20	30-32	100	200	145	M10	44	C 0290BAP	32-36	20-21,5	100	205	145	M10	34
C 0204BAP	12-20	32-35	100	200	145	M10	54	C 0296BAP	32-36	21,5-23,5	100	205	145	M10	34
C 6102BAC	12-20	35-37	100	200	145	M10	54	C 6542BAP	32-36	23,5-27	100	205	145	M10	44
C 0205BAC	20-25	13-15	100	200	145	M10	26	C 0299BAP	32-36	27-30	100	205	145	M10	44
C 0206BAC	20-25	15-16,5	100	200	145	M10	26	C 0300BAP	32-36	30-32	100	205	145	M10	44
C 0212BAC	20-25	16,5-17,5	100	200	145	M10	26	C 6487BAP	32-36	32-35	100	205	145	M10	54
C 5977BAP	20-25	17,5-20	100	200	145	M10	34	C 6099BAP	32-36	35-37	100	205	145	M10	54
C 5978BAP	20-25	20-21,5	100	200	145	M10	34	C 0301BAC	36-40	13-15	100	205	145	M10	26
C 6269BAP	20-25	21,5-23,5	100	200	145	M10	34	C 0302BAC	36-40	15-16,5	100	205	145	M10	26
C 6747BAC	20-25	23,5-27	100	200	145	M10	44	C 0303BAC	36-40	16,5-17,5	100	205	145	M10	26
C 0234BAP	20-25	27-30	100	200	145	M10	44	C 0304BAP	36-40	17,5-20	100	205	145	M10	34
C 5960BAP	20-25	30-32	100	200	145	M10	44	C 0305BAP	36-40	20-21,5	100	205	145	M10	34
C 0252BAP	20-25	32-35	100	200	145	M10	54	C 0306BAP	36-40	21,5-23,5	100	205	145	M10	34
C 6404BAP	20-25	35-37	100	200	145	M10	54	C 0307BAP	36-40	23,5-27	100	205	145	M10	44
C 0255BAC	25-32	13-15	100	200	145	M10	26	C 0308BAP	36-40	27-30	100	205	145	M10	44
C 0257BAC	25-32	15-16,5	100	200	145	M10	26	C 0309BAP	36-40	30-32	100	205	145	M10	44
C 0263BAC	25-32	16,5-17,5	100	200	145	M10	26	C 6731BAC	36-40	32-35	100	205	145	M10	54
C 6572BAP	25-32	17,5-20	100	200	145	M10	34	C 6773BAP	36-40	35-37	100	205	145	M10	54
C 0270BAP	25-32	20-21,5	100	200	145	M10	34								
C 6405BAP	25-32	21,5-23,5	100	200	145	M10	34								
C 6535BAP	25-32	23,5-27	100	200	145	M10	44								

s.r.l. GORLA  
MORSETTERIE  
MILANO

UFFICIO TECNICO

DERIVAZIONE A "T" PER CORDA  
CU PASSANTE SERRAG. A 8 BULL.  
DERIVATO CORDA A1 A COMPRESS.

DIS. N. 05/BA/X

SCALA

DISEGNATO

DATA

APPROVATO

DATA

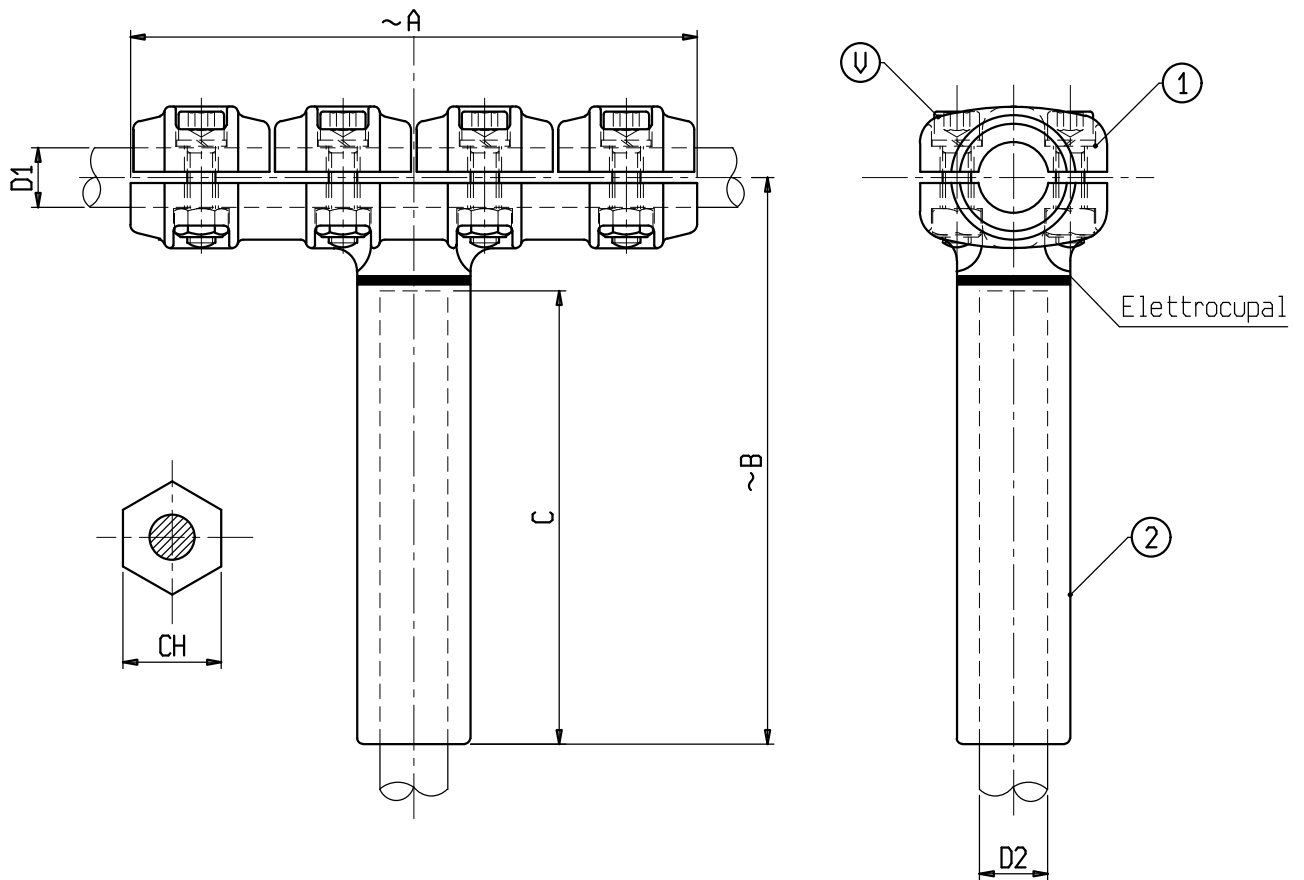

Materiale: 1 lega di Rame; 2 lega di Alluminio

Bulloneria: Acciaio inossidabile

s.r.l. GORLA  
MORSETTERIE  
MILANO

UFFICIO TECNICO

DERIVAZIONE A "T" PER CORDA  
CU PASSANTE SERRAG. A 8 BULL.  
DERIVATO CORDA AI A COMPRESS.

DIS. N. 05/BA/X

Rev.1 del 05.03.12

X	Ø CONDUTTORE		A	B	C	V	CH	X	Ø CONDUTTORE		A	B	C	V	CH
	D1	D2							D1	D2					
C 0310BAC	12-20	13-15	200	200	145	M10	26	C 0383BAC	32-36	13-15	200	205	145	M10	26
C 6767BAP	12-20	15-16,5	200	200	145	M10	26	C 0384BAC	32-36	15-16,5	200	205	145	M10	26
C 0314BAC	12-20	16,5-17,5	200	200	145	M10	26	C 0385BAC	32-36	16,5-17,5	200	205	145	M10	26
C 6571BAP	12-20	17,5-20	200	200	145	M10	34	C 0400BAP	32-36	17,5-20	200	205	145	M10	34
C 0322BAP	12-20	20-21,5	200	200	145	M10	34	C 0401BAP	32-36	20-21,5	200	205	145	M10	34
C 6655BAP	12-20	21,5-23,5	200	200	145	M10	34	C 0461BAP	32-36	21,5-23,5	200	205	145	M10	34
C 0323BAP	12-20	23,5-27	200	200	145	M10	44	C 6543BAP	32-36	23,5-27	200	205	145	M10	44
C 0325BAP	12-20	27-30	200	200	145	M10	44	C 0463BAP	32-36	27-30	200	205	145	M10	44
C 6603BAP	12-20	30-32	200	200	145	M10	44	C 6776BAP	32-36	30-32	200	205	145	M10	44
C 0326BAP	12-20	32-35	200	200	145	M10	54	C 6662BAC	32-36	32-35	200	205	145	M10	54
C 0328BAC	12-20	35-37	200	200	145	M10	54	C 6504BAC	32-36	35-37	200	205	145	M10	54
C 0334BAC	20-25	13-15	200	200	145	M10	26	C 0466BAC	36-40	13-15	200	205	145	M10	26
C 6915BAP	20-25	15-16,5	200	200	145	M10	26	C 0468BAC	36-40	15-16,5	200	205	145	M10	26
C 0338BAC	20-25	16,5-17,5	200	200	145	M10	26	C 0470BAC	36-40	16,5-17,5	200	205	145	M10	26
C 0441BAC	20-25	17,74	200	200	145	M10	26	C 0472BAP	36-40	17,5-20	200	205	145	M10	34
C 0340BAP	20-25	19,02	200	200	145	M10	34	C 0489BAP	36-40	20-21,5	200	205	145	M10	34
C 0342BAP	20-25	20-21,5	200	200	145	M10	34	C 0490BAP	36-40	21,5-23,5	200	205	145	M10	34
C 6644BAP	20-25	21,5-23,5	200	200	145	M10	34	C 0495BAP	36-40	23,5-27	200	205	145	M10	44
C 0343BAC	20-25	23,5-27	200	200	145	M10	44	C 0496BAP	36-40	27-30	200	205	145	M10	44
C 0350BAP	20-25	27-30	200	200	145	M10	44	C 0497BAP	36-40	30-32	200	205	145	M10	44
C 6604BAP	20-25	30-32	200	200	145	M10	44	C 0498BAC	36-40	32-35	200	205	145	M10	54
C 0353BAP	20-25	32-35	200	200	145	M10	54	C 6460BAP	36-40	35-37	200	205	145	M10	54
C 6676BAP	20-25	35-37	200	200	145	M10	54	C 6474BAC	45-50	35-37	200	210	145	M10	54
C 0354BAC	25-32	13-15	200	200	145	M10	26								
C 6916BAP	25-32	15-16,5	200	200	145	M10	26								
C 0363BAC	25-32	16,5-17,5	200	200	145	M10	26								
C 0375BAP	25-32	17,5-20	200	200	145	M10	34								
C 0377BAP	25-32	20-21,5	200	200	145	M10	34								
C 6683BAP	25-32	21,5-23,5	200	200	145	M10	34								
C 6752BAP	25-32	23,5-27	200	200	145	M10	44								
C 6438BAP	25-32	27-30	200	200	145	M10	44								
C 6394BAP	25-32	30-32	200	200	145	M10	44								
C 0382BAP	25-32	32-35	200	200	145	M10	54								
C 6395BAP	25-32	35-37	200	200	145	M10	54								

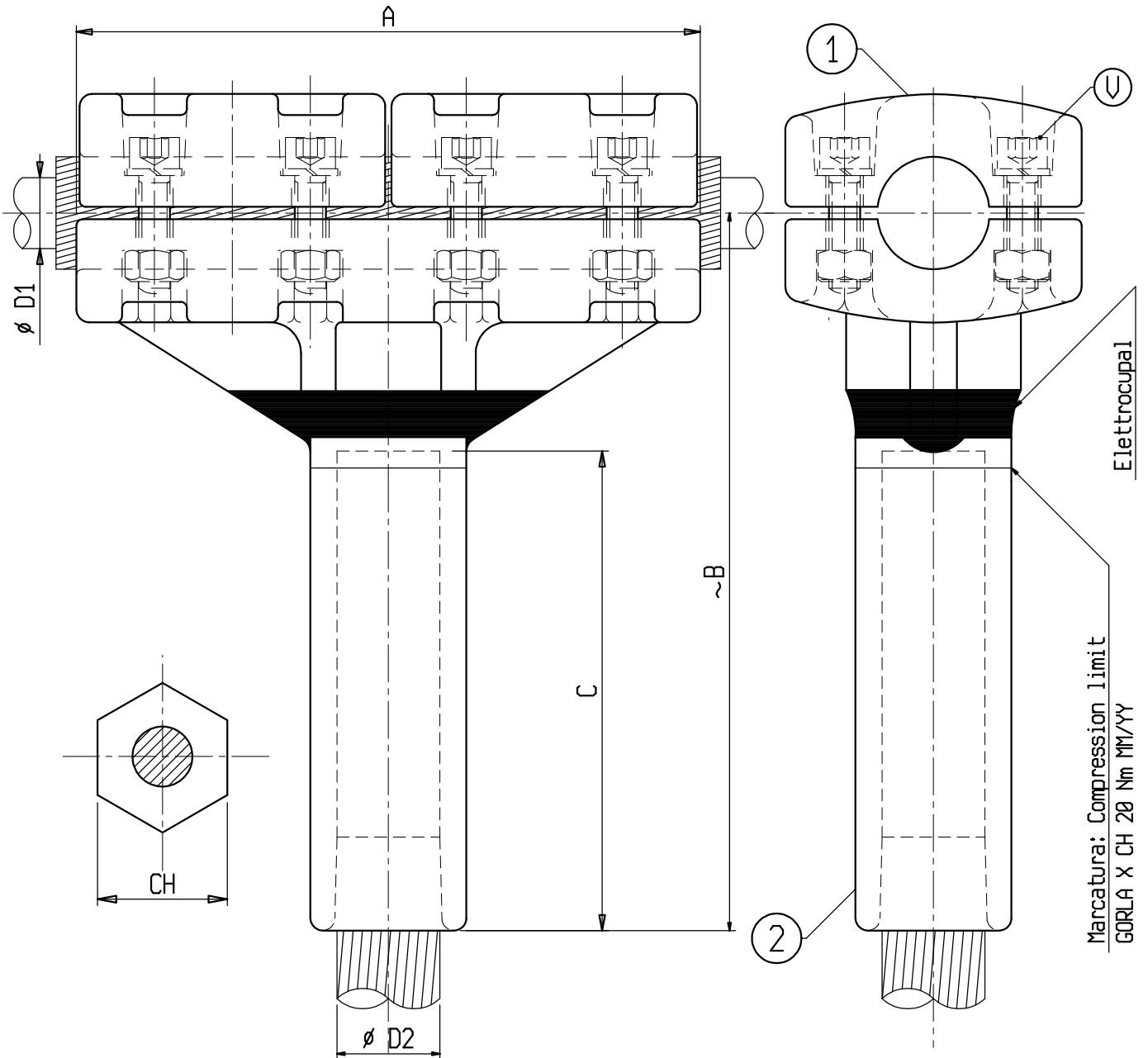

Materiale. 1: Lega di Alluminio; 2: Lega di Rame  
Bulloneria: Acciaio inossidabile

