

s.r.l. GORLA
MORSETTERIE
MILANO

UFFICIO TECNICO

DERIVAZIONE A "T" PER CORDA
A1 PASSANTE SERRAG. A 4 BULL.
DERIVATO CORDA A1 A COMPRESS.

DIS. N. 04/AA/X

Rev.1 del 09.10.18

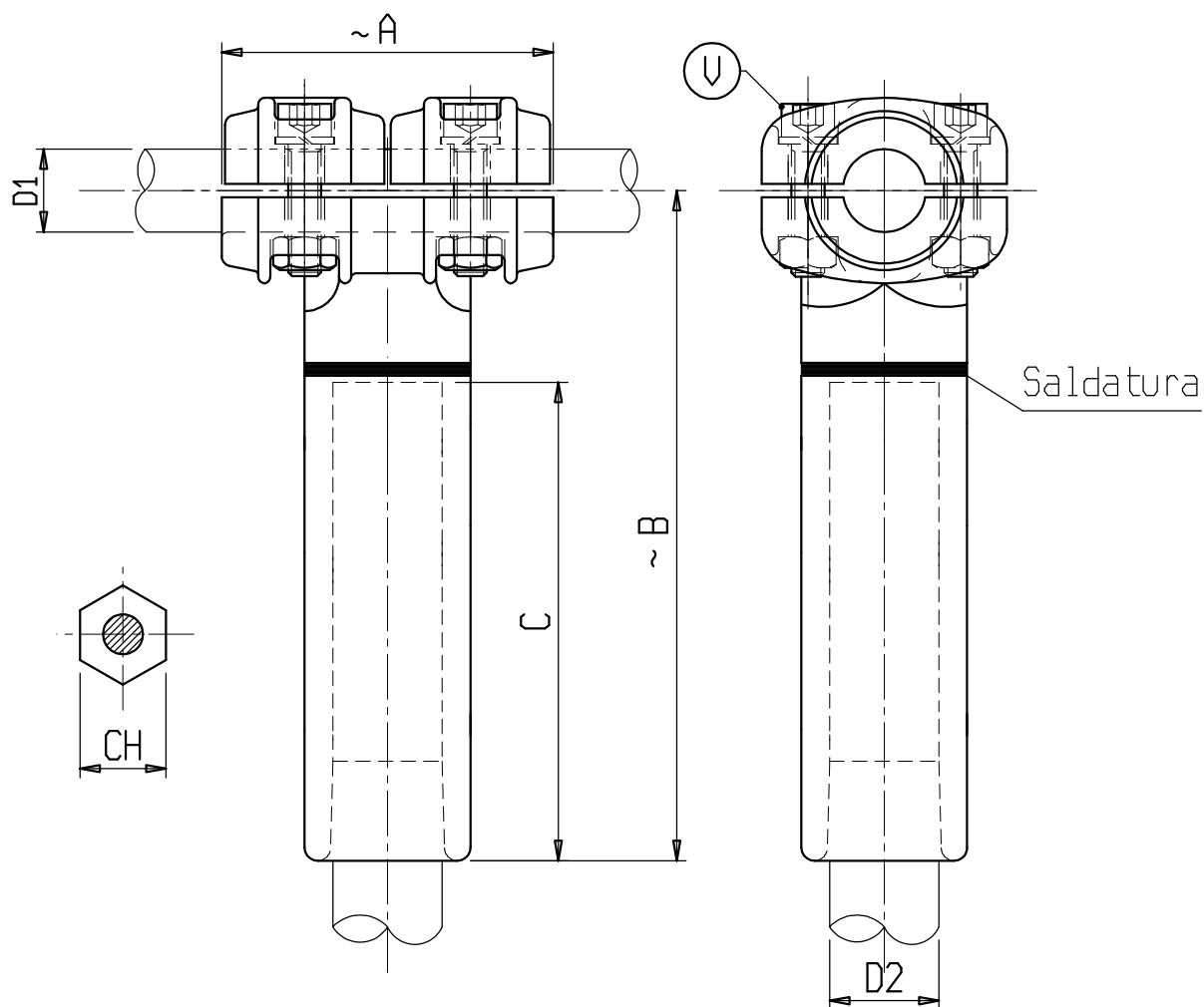

Materiale: lega di Alluminio
Bulloneria: Acciaio inossidabile

s.r.l. GORLA
MORSETTERIE
MILANO

UFFICIO TECNICO

DERIVAZIONE A "T" PER CORDA
AI PASSANTE SERRAG. A 4 BULL.
DERIVATO CORDA AI A COMPRESS.

DIS. N. 04/AA/X

Rev.1 del 09.10.18

X	Ø CONDUTTORE		A	B	C	V	CH	X	Ø CONDUTTORE		A	B	C	V	CH
	D1	D2							D1	D2					
C 0195AAC	12-20	11-14	100	200	145	M10	22	C 6425AAP	25-32	27.5-30.5	100	200	145	M10	44
C 6388AAC	12-20	14-17	100	200	145	M10	26	C 6239AAP	25-32	30.5-32.5	100	200	145	M10	44
C 0200AAC	12-20	17-19	100	200	145	M10	34	C 0272AAP	25-32	32.5-35.5	100	200	145	M10	54
C 6417AAP	12-20	19-22	100	200	145	M10	34	C 6234AAP	25-32	35.5-37.5	100	200	145	M10	54
C 6346GAL	12-20	22-23.5	100	200	145	M10	34	C 0276AAC	32-36	11-14	100	205	145	M10	26
C 0202AAP	12-20	23.5-25.5	100	200	145	M10	34	C 0277AAC	32-36	14-17	100	205	145	M10	26
C 0203GAL	12-20	25.5-27.5	100	200	145	M10	44	C 0278AAC	32-36	17-19	100	205	145	M10	26
C 0201AAP	12-20	27.5-30.5	100	200	145	M10	44	C 0279AAP	32-36	19-22	100	205	145	M10	34
C 5969AAP	12-20	30.5-32.5	100	200	145	M10	44	C 0290AAP	32-36	22-23.5	100	205	145	M10	34
C 0204AAP	12-20	32.5-35.5	100	200	145	M10	54	C 0296GAL	32-36	23.5-25.5	100	205	145	M10	34
C 6102AAC	12-20	35.5-37.5	100	200	145	M10	54	C 6542AAP	32-36	25.5-27.5	100	205	145	M10	44
C 0205AAC	20-25	11-14	100	200	145	M10	26	C 0299GAL	32-36	27.5-30.5	100	205	145	M10	44
C 0206AAC	20-25	14-17	100	200	145	M10	26	C 0300AAP	32-36	30.5-32.5	100	205	145	M10	44
C 0212AAC	20-25	17-19	100	200	145	M10	34	C 6487AAP	32-36	32.5-35.5	100	205	145	M10	54
C 5977AAP	20-25	19-22	100	200	145	M10	34	C 6099AAP	32-36	35.5-37.5	100	205	145	M10	54
C 6269GAL	20-25	22-23.5	100	200	145	M10	34	C 0301AAC	36-40	11-14	100	205	145	M10	26
C 6747AAC	20-25	23.5-25.5	100	200	145	M10	34	C 0302AAC	36-40	14-17	100	205	145	M10	26
C 5978AAP	20-25	25.5-27.5	100	200	145	M10	44	C 0303AAC	36-40	17-19	100	205	145	M10	26
C 0234GAL	20-25	27.5-30.5	100	200	145	M10	44	C 0304AAP	36-40	19-22	100	205	145	M10	34
C 5960AAP	20-25	30.5-32.5	100	200	145	M10	44	C 0305AAP	36-40	22-23.5	100	205	145	M10	34
C 0252AAP	20-25	32.5-35.5	100	200	145	M10	54	C 0306GAL	36-40	23.5-25.5	100	205	145	M10	34
C 6404AAP	20-25	35.5-37.5	100	200	145	M10	54	C 0307AAP	36-40	25.5-27.5	100	205	145	M10	44
C 0255AAC	25-32	11-14	100	200	145	M10	26	C 0308GAL	36-40	27.5-30.5	100	205	145	M10	44
C 0257AAC	25-32	14-17	100	200	145	M10	26	C 0309AAP	36-40	30.5-32.5	100	205	145	M10	44
C 0263AAC	25-32	17-19	100	200	145	M10	34	C 6731AAC	36-40	32.5-35.5	100	205	145	M10	54
C 6572AAP	25-32	19-22	100	200	145	M10	34	C 6773AAP	36-40	35.5-37.5	100	205	145	M10	54
C 6405AAP	25-32	22-23.5	100	200	145	M10	34								
C 0270AAP	25-32	23.5-25.5	100	200	145	M10	34								
C 6535AAP	25-32	25.5-27.5	100	200	145	M10	44								

s.r.l. GORLA
MORSETTERIE
MILANO

UFFICIO TECNICO

DERIVAZIONE A "T" PER CORDA
A1 PASSANTE SERRAG. A 8 BULL.
DERIVATO CORDA A1 A COMPRESS.

DIS. N. 05/AA/X

SCALA

DISEGNATO

DATA

APPROVATO

DATA

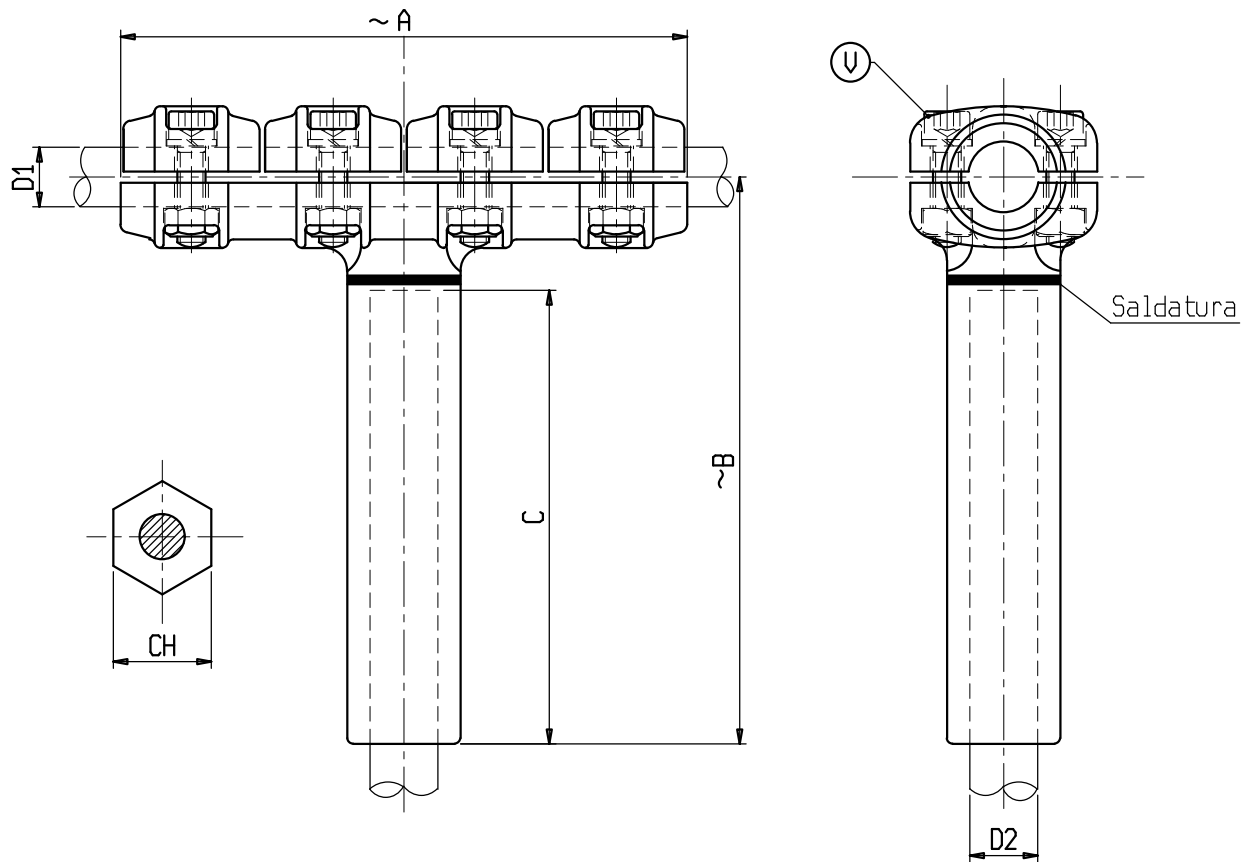

Materiale: lega di Alluminio
Bulloneria: Acciaio inossidabile

s.r.l. **GORLA**
MORSETTERIE
MILANO

UFFICIO TECNICO

DERIVAZIONE A "T" PER CORDA
AI PASSANTE SERRAG. A 8 BULL.
DERIVATO CORDA AI A COMPRESS.

DIS. N. 05/AA/X

Rev. 9 del 28.07.23

X	∅ CONDUTTORE		A	B	C	V	CH	X	∅ CONDUTTORE		A	B	C	V	CH
	D1	D2							D1	D2					
C 0310AAC	12-20	11-14	200	200	145	M10	26	C 6752AAP	25-32	25,5-27,5	200	200	145	M10	44
C 0310127AAC	12-20 ZTAL	11-14 ZTAL	200	240	185	M10	26	C 6438AAP	25-32	27,5-30,5	200	200	145	M10	44
C 6767AAP	12-20	14-17	200	200	145	M10	26	C 6394AA	25-32	30,5-32,5	200	200	145	M10	44
C 0370AZTC	12-20 ZTAL	15-16,5ZTAL	200	240	185	M10	34	C 0382AAP	25-32	32,5-35,5	200	200	145	M10	54
C 6571AAP	12-20	17-19	200	200	145	M10	34	C 6395AA	25-32	35,5-37,5	200	200	145	M10	54
C 0322AAP	12-20	19-22	200	200	145	M10	34	C 0383AAC	32-36	10-11	200	205	145	M10	26
C 6655AAP	12-20	22-23,5	200	200	145	M10	34	C 0384AAC	32-36	11-14	200	205	145	M10	26
C 0323AAP	12-20	23,5-25,5	200	200	145	M10	44	C 0385AAC	32-36	14-17	200	205	145	M10	26
C 0325AAP	12-20	27,5-30,5	200	200	145	M10	44	C 0400AAP	32-36	19-22	200	205	145	M10	34
C 6603AAP	12-20	30,5-32,5	200	200	145	M10	44	C 0461AAC	32-36	22-23,5	200	205	145	M10	34
C 0326AAP	12-20	32,5-35,5	200	200	145	M10	54	C 6543AAP	32-36	25,5-27,5	200	205	145	M10	44
C 0328AAC	10-20	35,5-37,5	200	200	145	M10	54	C 0463AAC	32-36	27,5-30,5	200	205	145	M10	44
C 0340AZTC	19-25 TAL	17-19	200	200	145	M10	39,5	C 6776AAP	32-36	30,5-32,5	200	205	145	M10	44
C 03401AZTC	19-25 TAL	25,5-27,5	200	200	145	M10	39,5	C 6662AAC	32-36	32,5-35,5	200	205	145	M10	54
C 03402AZTC	19-25 TAL	30,5-32,5	200	200	145	M10	44	C 6504AAC	32-36	35,5-37,5	200	205	145	M10	54
C 0334AAC	20-25	11-14	200	200	145	M10	26	C 0466AAC	36-40	11-14	200	205	145	M10	26
C 6915AAP	20-25	14-17	200	200	145	M10	26	C 0470AAC	36-40	14-17	200	205	145	M10	26
C 6915AZTC	20-25	15-16,5ZTAL	200	240	185	M10	34	C 0472AAP	36-40	17-19	200	205	145	M10	34
C 0338AAC	20-25	17-19	200	200	145	M10	26	C 0489AAP	36-40	19-22	200	205	145	M10	34
C 0340AAP	20-25	19-22	200	200	145	M10	34	C 0490AAC	36-40	22-23,5	200	205	145	M10	34
C 6644AA	20-25	22-23,5	200	200	145	M10	34	C 0495AAP	36-40	25,5-27,5	200	205	145	M10	44
C 0216AZTC	20-25 ZTAL	21,5-23,5ZTAL	200	240	185	M10	44	C 0496AAC	36-40	27,5-30,5	200	205	145	M10	44
C 0343AAC	20-25	25,5-27,5	200	200	145	M10	44	C 0497AAP	36-40	30,5-32,5	200	205	145	M10	44
C 0350AAC	20-25	27,5-30,5	200	200	145	M10	44	C 0498AAC	36-40	32,5-35,5	200	205	145	M10	54
C 6604AAP	20-25	30,5-32,5	200	200	145	M10	44	C 6460AAP	36-40	35,5-37,5	200	205	145	M10	54
C 0353AAP	20-25	32,5-35,5	200	200	145	M10	54	C 6474AAC	45-50	35,5-37,5	200	210	145	M10	54
C 6676AAP	20-25	35,5-37,5	200	200	145	M10	54								
C 0403AZTC	20-25 ZTAL	35,5-37,5	200	200	145	M10	54								
C 0354AAC	25-32	11-14	200	200	145	M10	26								
C 6916AAP	25-32	14-17	200	200	145	M10	26								
C 6916AZTC	25-32	15-16,5ZTAL	200	240	185	M10	34								
C 0375AAP	25-32	17-19	200	200	145	M10	34								
C 0377AAP	25-32	19-22	200	200	145	M10	34								
C 6683AAP	25-32	22-23,5	200	200	145	M10	34								

s.r.l. GORLA
MORSETTERIE
MILANO

UFFICIO TECNICO

GIUNZIONE A "T" PER CORDA
A1 PASSANTE CON BARRETTE PREFORMATE
DERIVATA CORDA A1 A COMPRESS.

DIS. N. 89/AA/X

Rev. 6 del 24.07.15

Pag. 1/2

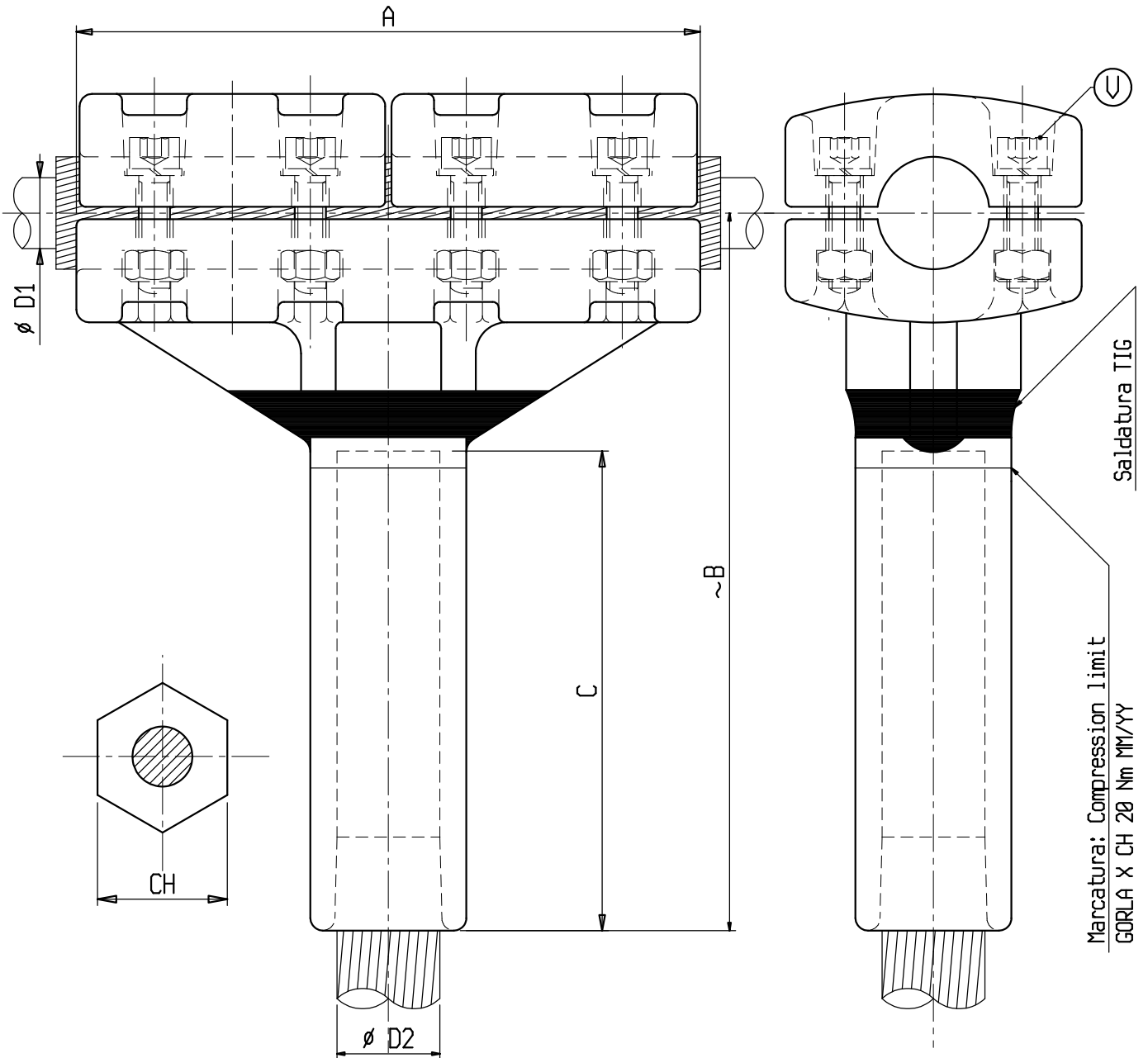

Materiale: Lega di Alluminio
Bulloneria: Acciaio inossidabile

