

1

2

3

4

Marcatura: 8,9 kN GORLA LS172-1 30 □ E140

1

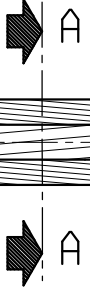

18

∅ 6.5

Tacche per matrice di compressione

200

SEZIONE A-A

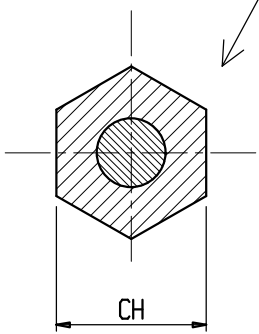

s.r.l. GORLA
MORSETTERIE
MILANO
UFFICIO TECNICO

GIUNTO A COMPRESSIONE
A PIENA TRAZIONE PER CONDUTTORI
COMPATTI DI ACCIAIO RIVESTITO
DI ALLUMINIO SEZ. 30 mmq
R=890 daN

Rev.1 del 14.09.06
DIS. N. LS 172-1

1	CORPO DEL GIUNTO	LS 172-1BI	1	Lega Al	
POS.	DENOMINAZIONE	N° DISEGNO	N° PEZZI	MATERIALE	NOTE

1

2

1

2

3

4

Marcatura: 14,25 kN GORLA LS172-2 60 □ E215

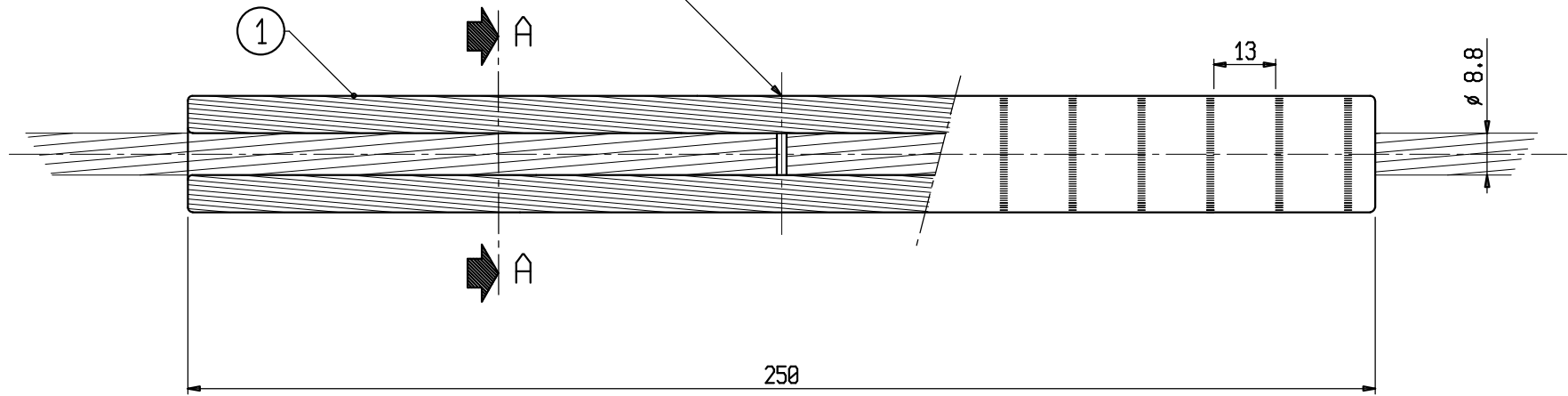

SEZIONE A-A

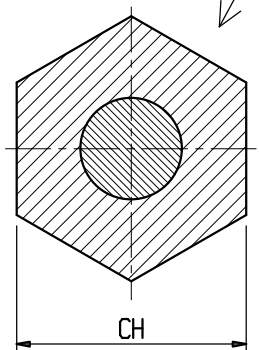

s.r.l. GORLA MORSETTERIE MILANO		GIUNTO A COMPRESSIONE A PIENA TRAZIONE PER CONDUTTORI COMPATTI DI ACCIAIO RIVESTITO DI ALLUMINIO SEZ. 60 mmq R=1425 daN		Rev.1 del 14.09.06
UFFICIO TECNICO				DIS. N. LS 172-2

1	CORPO DEL GIUNTO	LS 172-2BI	1	Lega Al	
POS.	DENOMINAZIONE	N° DISEGNO	N° PEZZI	MATERIALE	NOTE

1

2