

s.r.l. GORLA  
MORSETTERIE  
MILANO

UFFICIO TECNICO

DISPOSITIVI DI GUARDIA  
A RACCHETTA IN TONDO

DIS. N. X  
SCALA  
DIS.  
DATA  
VISTO

N.	DATA	MODIFICHE	DIS.	VISTO

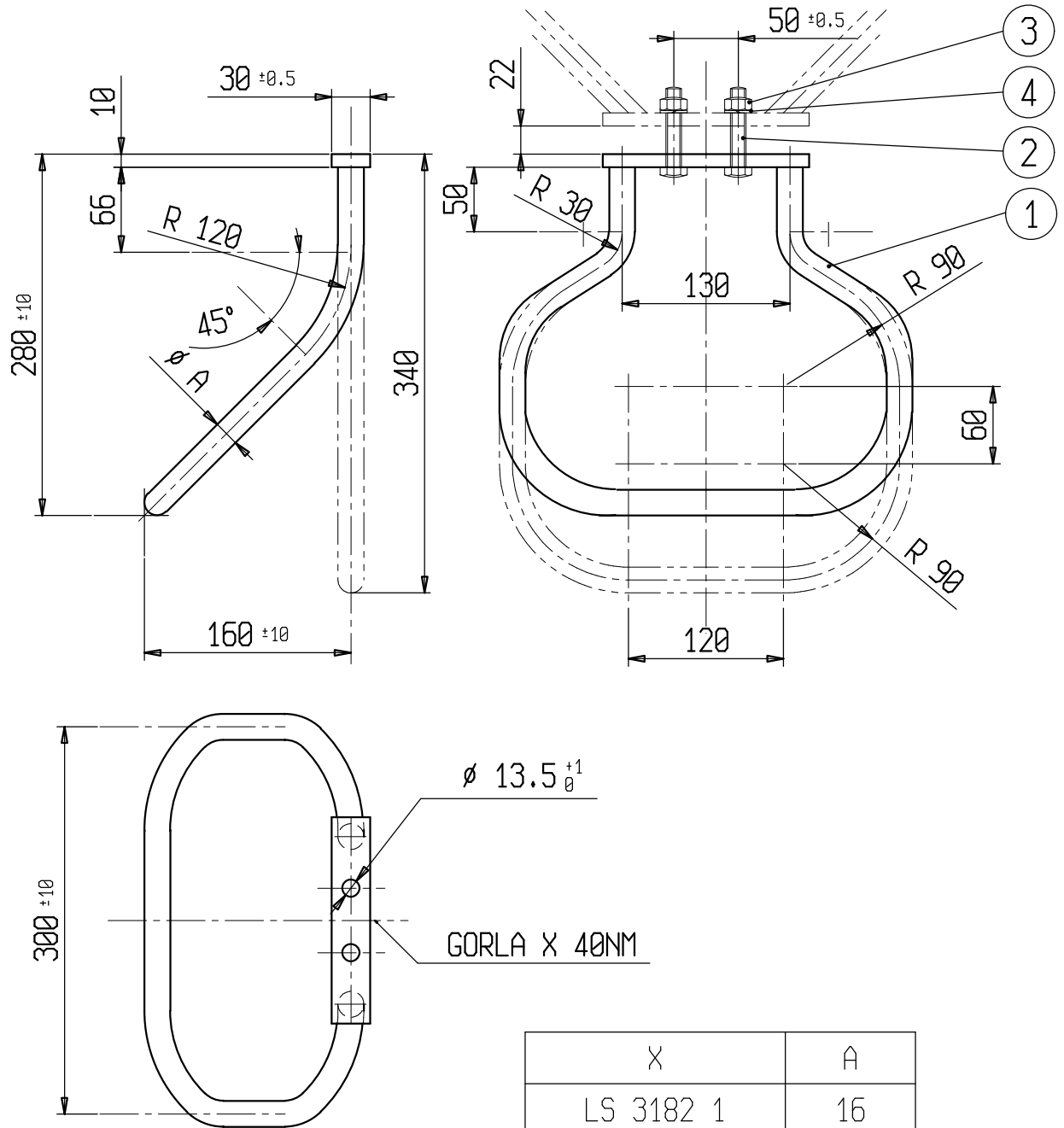

X	A
LS 3182 1	16
LS 3182 2	20

COPPIA DI SERRAGGIO 40 Nm

4	ROSETTA EL. A13 UNI 1751	4430	2	ACC. INOX	
3	DADO AR. M12	3288	2	ACC. INOX	
2	VITE TE M12x45	693	2	ACC. INOX	
1	DISPOSITIVO DI GUARDIA	LS 3182 1BIS	1	ACCIAIO	ZINC. A CALDO (CEI 7-6)
POS.	DENOMINAZIONE	N° DISEGNO	N° PEZZI	MATERIALE	NOTE

s.r.l. GORLA  
MORSETTERIE  
MILANO

UFFICIO TECNICO

DISPOSITIVO DI GUARDIA  
A RACCHETTA IN TUBO  
Ø 50

DIS. N. LS 3186  
SCALA  
DIS.  
DATA  
VISTO

N.	DATA	MODIFICHE	DIS.	VISTO

GORLA LS3186 40NM

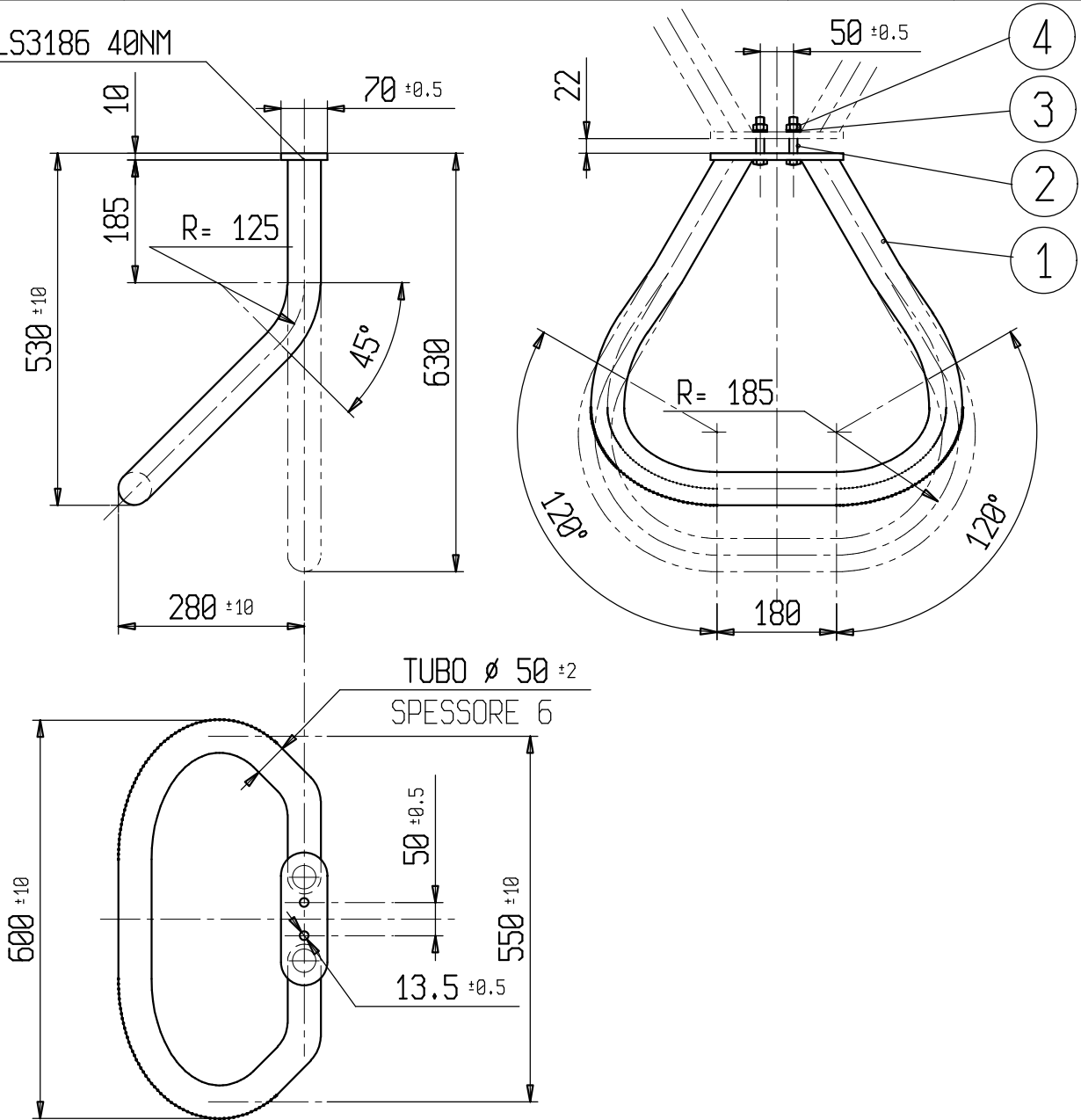

4	DADO AR. M12	3288	2	ACC. INOX	
3	ROSETTA ELASTICA A13	4430	2	ACC. INOX	
2	VITE TAR M12x60	694	2	ACC. INOX	
1	GUARDIA A RACCHETTA	LS 3186 bis	1	ACCIAIO	ZINC. A CALDO (CEI 7-6)
POS.	DENOMINAZIONE	N° DISEGNO	N° PEZZI	MATERIALE	NOTE

s.r.l. GORLA  
MORSETTERIE  
MILANO

UFFICIO TECNICO

DISPOSITIVO DI GUARDIA  
A RACCHETTA IN TONDO

DIS. N. LS 1152

SCALA

DISEGNATO

DATA

APPROVATO

DATA

N.	DATA	MODIFICHE	DIS.	APPROVATO
.	.	.	.	.
.	.	.	.	.

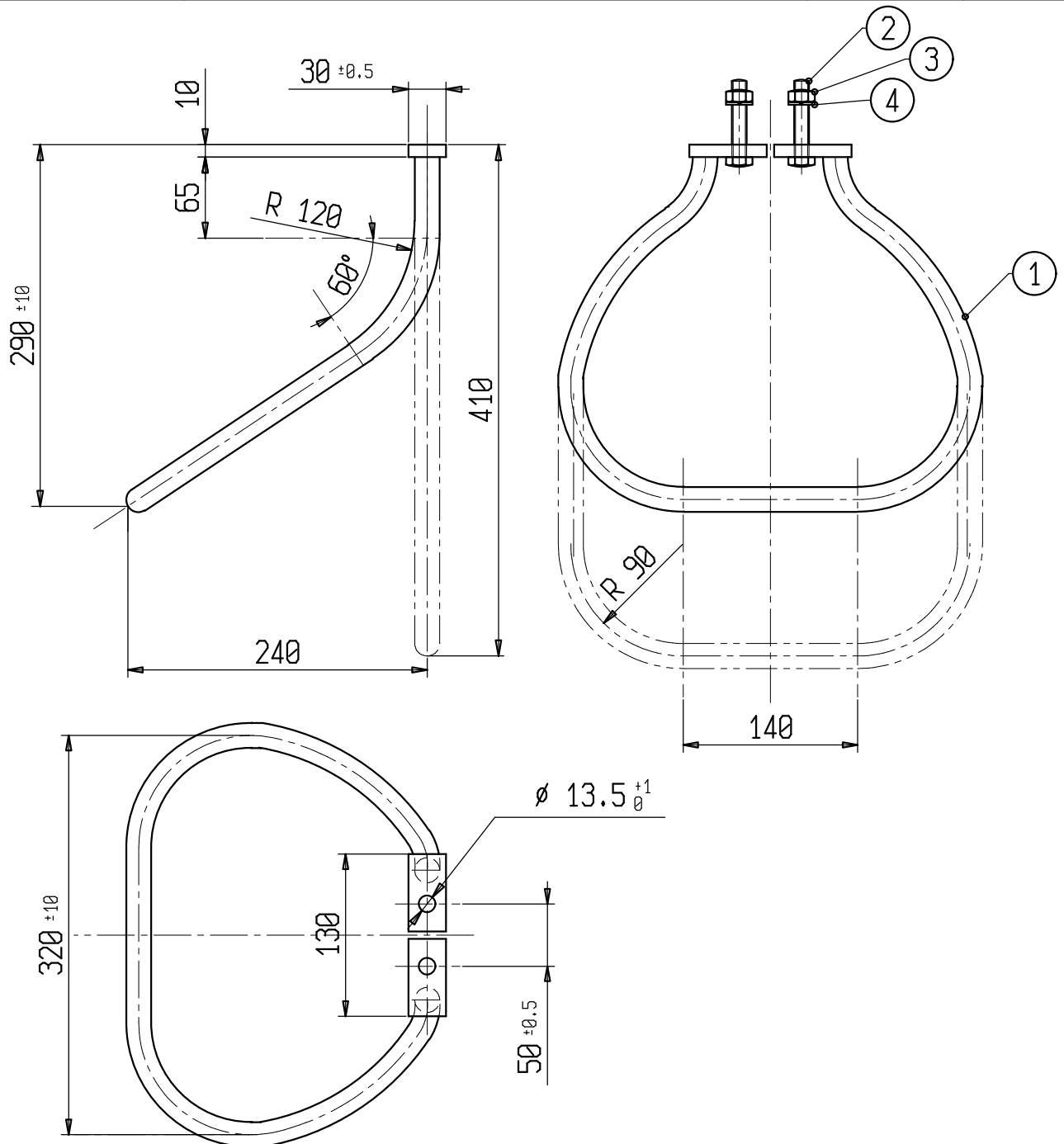

4	ROSETTA ELASTICA A 13	4430	2	ACC. INOX	
3	DADO ESAG. AR. M12	3288	2	ACC. INOX	
2	VITE TE M 12x60	694	2	ACC. INOX	
1	RACCHETTA	LS1152 bis	1	ACCIAIO	ZINC. A CALDO (CEI 7-6)
POS.	DENOMINAZIONE	N° DISEGNO	N° PEZZI	MATERIALE	NOTE