

- Materiale. E: acciaio zincato
 C1, M2 e P1: lega di alluminio
 1, 2, 3 e 4: acciaio zincato o inossidabile
 5, 6 e 7: acciaio zincato
 8: acciaio inossidabile

<p>s.r.l. GORLA MORSETTERIE MILANO UFFICIO TECNICO</p>	<p>MORSA DI ANCORAGGIO A COMPRESSIONE ESAGONALE PER CONDUTTORI AAC e AAC A 2 BULLONI CON ATTACCO A FORCELLA</p>	<p>Rev.1 del 04.03.14 DIS. N. AT02F-2/X</p>
---	---	--

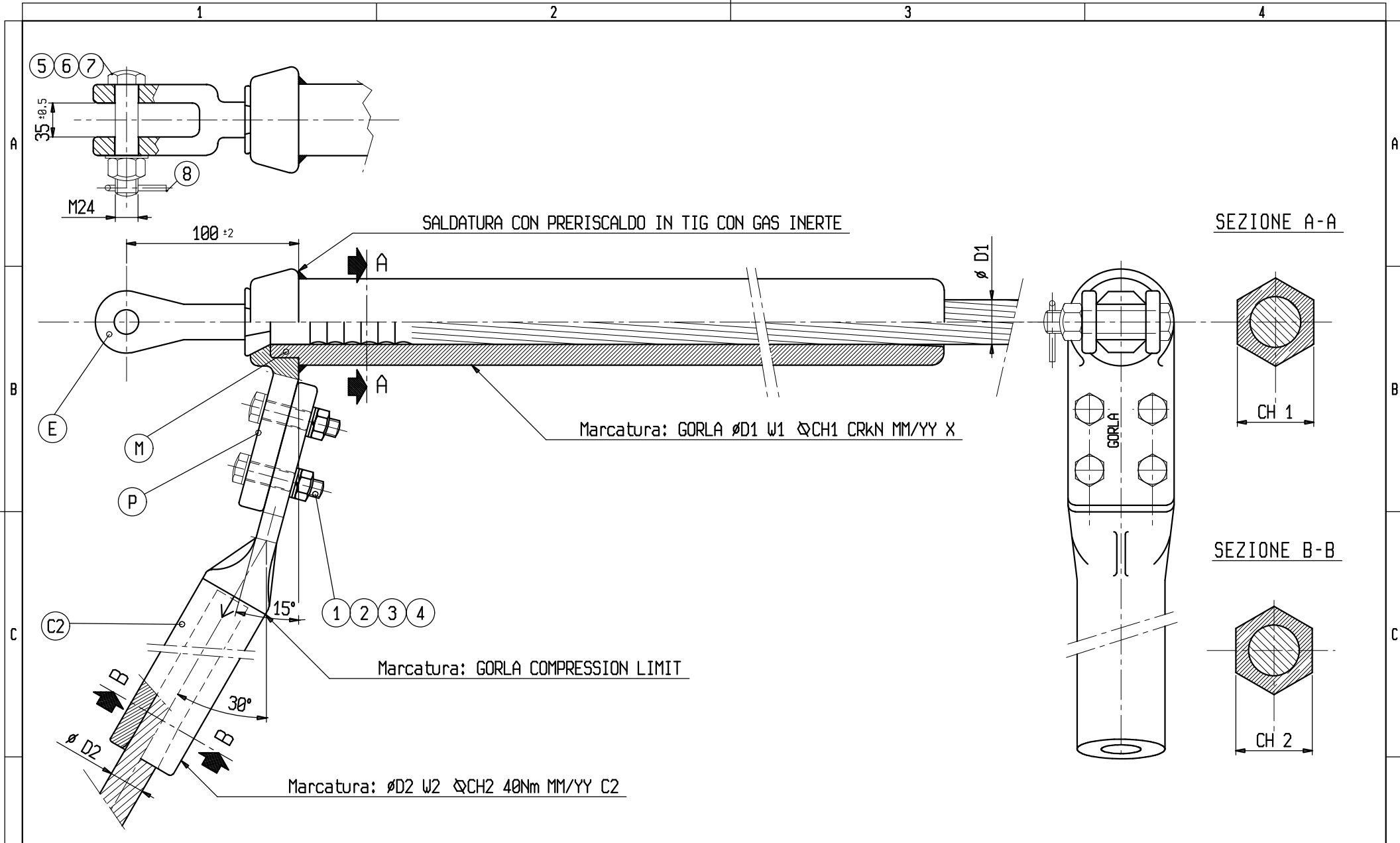

Materiale. E: acciaio zincato
 C2, M e P: lega di alluminio
 1, 2, 3 e 4: acciaio zincato o inossidabile
 5, 6 e 7: acciaio zincato
 8: acciaio inossidabile

s.r.l. GORLA
 MORSETTERIE
 MILANO
 UFFICIO TECNICO

MORSA DI ANCORAGGIO
 A COMPRESSIONE ESAGONALE
 PER CONDUTTORI AAC E AAAC
 A 4 BULLONI
 CON ATTACCO A FORCELLA

Pag. 1/2
 Rev.1 del 04.03.14
 DIS. N. AT02F-4/X

