

Materiale. E: acciaio zincato  
 C2, M1 e P: lega di alluminio  
 1, 2, 3 e 4: acciaio zincato o inossidabile

<p>s.r.l. GORLA          MORSETTERIE          MILANO          UFFICIO TECNICO</p>	<p>MORSA DI ANCORAGGIO          A COMPRESSIONE ESAGONALE          PER COND. AD ALTO LIMITE          TERMICO          A 4 BULLONI</p>	<p>Rev. 4 del 26.01.09          DIS. N. AT01-A4/X</p>
---	--	---

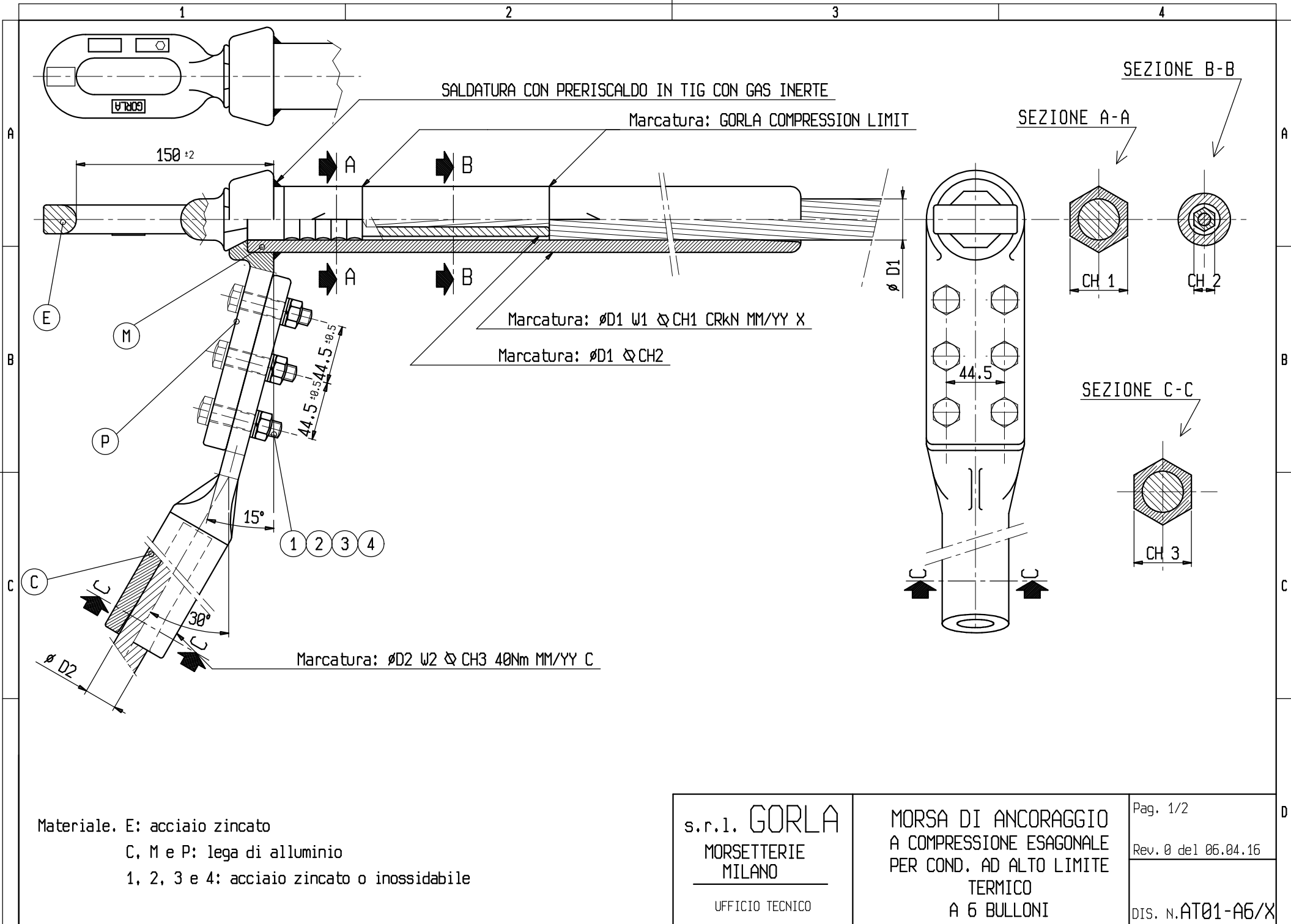



Materiale. E: acciaio zincato  
 C, M e P: lega di alluminio  
 1, 2, 3 e 4: acciaio zincato o inossidabile

<p>s.r.l. GORLA          MORSETTERIE          MILANO          UFFICIO TECNICO</p>	<p>MORSA DI ANCORAGGIO          A COMPRESIONE ESAGONALE          PER COND. AD ALTO LIMITE          TERMICO          A 6 BULLONI</p>	<p>Pag. 1/2          Rev. 0 del 06.04.16          DIS. N. AT01-A6/X</p>
---	---	---

